



# EYENIMAL

A LIVING ADVENTURE

Kamera mobilna dla kotów i małych psów EYENIMAL (KOD 81891)

"EYENIMAL PET VIDEOCAM"

Polski PL – Instrukcja obsługi



**NUM'AXOS**

## PL Instrukcja obsługi

### Cechy techniczne:

Rozmiar produktu: 41,5 x 44,8 x 23,5 mm

Waga: 30 g / 1,06 oz.

Wodoszczelność: Odporność na prysznic

Zasilanie: Bateria litowo-jonowa 400 mAh

Czas pracy baterii: 90 minut

Pamięć wewnętrzna: 16 GB

Rozdzielczość wideo: 1280x720 pikseli / 1080 pikseli (interpolacja)

Format pliku wideo: AVI

Czujnik obrazu: CMOS

Czas pracy baterii może się różnić w zależności od temperatury otoczenia, wybranego trybu nagrywania i warunków oświetleniowych.

---

### Opis produktu

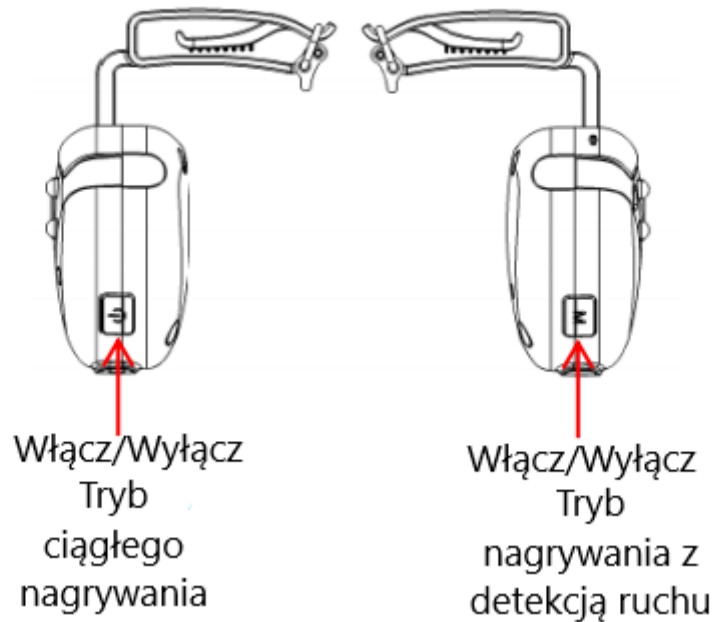

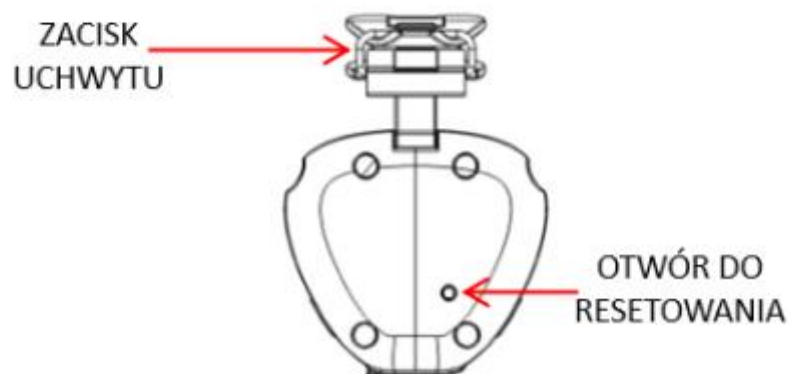
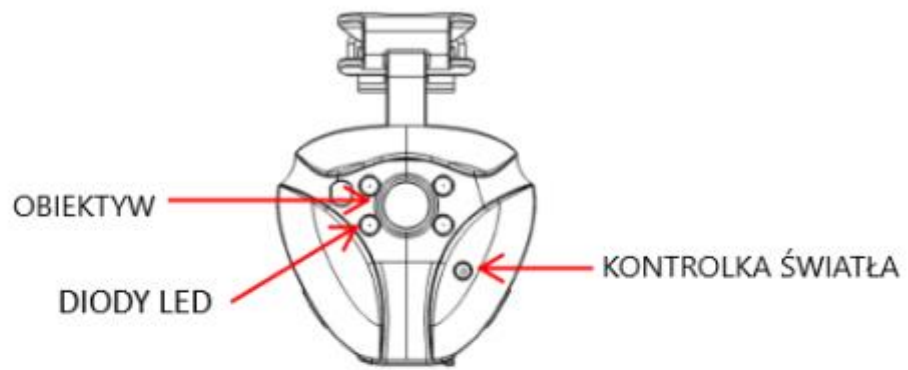



## **Ładowanie kamery**

Aby naładować kamerę, podłącz ją do komputera za pomocą dołączonego kabla USB. Kontrolka światła zapala się na czerwono i niebiesko, wskazując, że ładowanie trwa. Gdy bateria jest w pełni naładowana, kontrolka świeci się na niebiesko. Pełne naładowanie kamery trwa około 1 godziny.

## **Nagrywanie w trybie ciągłym**

Aby włączyć kamerę i rozpocząć nagrywanie w trybie ciągłym, naciśnij przycisk  do momentu, gdy kontrolka światła zaświeci się na niebiesko (około 2 sekundy).

Następnie kontrolka światła zaczyna migać na niebiesko: kamera nagrywa w trybie ciągłym.

Aby zatrzymać nagrywanie i wyłączyć kamerę, naciśnij przycisk  do momentu, gdy kontrolka światła zgaśnie (około 4 sekund).

## **Nagrywanie w trybie detekcji ruchu**

Aby włączyć kamerę i rozpocząć nagrywanie w trybie detekcji ruchu, naciśnij przycisk **M** do momentu, gdy kontrolka światła zaświeci się na niebiesko i zielono (około 2 sekundy).

Następnie wskaźnik świetlny zaczyna migać szybko na niebiesko i zielono: kamera nagrywa w trybie detekcji ruchu.

Aby zatrzymać nagrywanie i wyłączyć kamerę, naciśnij przycisk **M** do momentu, gdy niebieska kontrolka światła zgaśnie (około 4 sekund).

## **Nagrywanie w trybie nocnym**

Diody LED włączają się automatycznie w przypadku słabego lub braku oświetlenia, niezależnie od wybranego trybu nagrywania.

## **Sesje nagrywania**

Nagrania są podzielone na sesje trwające 10 minut.

Kiedy wewnętrzna pamięć kamery jest pełna, kamera przestaje nagrywać. Wtedy należy usunąć część lub całe filmy, aby zwolnić miejsce w pamięci.

## **Przeglądanie / usuwanie / pobieranie filmu**

Aby przeglądać, usuwać lub pobierać zawartość kamery, podłącz ją do komputera za pomocą dostarczonego kabla USB.

Kamera zostanie automatycznie wykryta przez komputer. Do przeglądania filmów możesz użyć:

- odtwarzacza multimedialnego wybranego na swoim PC
- tylko odtwarzacza multimedialnego VLC na Macu

## **Ustawianie daty i godziny na filmach**

Aby ustawić datę i godzinę na filmach, podłącz kamerę do komputera za pomocą dołączonego kabla USB, a następnie otwórz plik tekstowy "Time".

Zapisz datę i godzinę w następującym formacie:

Na przykład, godzina 16:30:20, 2 stycznia 2020 roku powinna być zapisana w następujący sposób:

**2020-01-02 16:30:20.**

### **W przypadku awarii**

Przed przypisaniem awarii do urządzenia, upewnij się, że przeczytałeś te instrukcje obsługi i upewnij się, że problem nie wynika z niskiego naładowania baterii lub błędów użytkowania. Sprawdź, czy pamięć kamery nie jest pełna.

W razie potrzeby możesz zresetować kamerę, naciskając przycisk "Reset" znajdujący się na tylnym panelu kamery. Kamera musi być włączona lub podłączona do komputera.

Możesz także szybko sformatować pamięć. Podłącz kamerę do komputera, kliknij prawym przyciskiem myszy na ikonę "Dysk wymienny (X:)", wybierz "Formatuj", zaznacz opcję "Szybkie formatowanie" i kliknij "Start".

Jeśli problem nadal występuje, skontaktuj się z serwisem posprzedażowym NUM'AXES pod numerem 02 38 63 64 40.

W zależności od stopnia awarii, możesz być zobowiązany do odesłania swojego produktu do serwisu posprzedażowego NUM'AXES, aby został naprawiony i przetestowany.

### **NIE ODSYŁAJ SWOJEGO PRODUKTU DO SWOJEGO SPRZEDAWCY**

Odsyłaj go na adres:

NUM'AXES

ZAC des Aulnaies

745 rue de la Bergeresse

CS 30157 - 45161 OLIVET CEDEX - FRANCJA

Dla wszelkich napraw serwis posprzedażowy NUM'AXES wymaga:

- produktu w opakowaniu;
- dowodu zakupu (faktury lub paragonu).

Jeśli pominiemy którykolwiek z tych elementów, serwis posprzedażowy NUM'AXES obciąży Cię kosztami naprawy.

### **Gwarancja**

NUM'AXES udziela gwarancji na produkt przez okres dwóch lat od daty zakupu, obejmując wady produkcyjne.

Koszty przewozu produktu tam i z powrotem ponosi wyłącznie nabywca.

### **Warunki gwarancji:**

Gwarancja będzie ważna tylko wtedy, gdy dowód zakupu (faktura lub paragon) zostanie przedstawiony NUM'AXES bez żadnych zmian.

Niniejsza gwarancja nie obejmuje żadnych z poniższych przypadków:

- ryzyka związanego z transportem bezpośrednim lub pośrednim związanym z odesłaniem produktu do NUM'AXES.

uszkodzenia produktu wynikającego z:

- zaniedbania lub błędu użytkownika,
- użycia niezgodnego z instrukcją,
- napraw dokonywanych przez nieautoryzowanych serwisantów,
- zagubienia lub kradzieży.

1. Jeśli produkt zostanie uznany za wadliwy, NUM'AXES dokona jego naprawy lub wymiany, zgodnie z wyborem nabywcy.
2. NUM'AXES gwarantuje czas reakcji wynoszący 48 godzin (z wyłączeniem czasu dostawy).
3. NUM'AXES nie może ponosić odpowiedzialności za szkody wynikłe z niewłaściwego użytkowania lub awarii produktu.
4. NUM'AXES zastrzega sobie prawo do zmiany cech swoich produktów w celu wprowadzenia ulepszeń technicznych lub w celu dostosowania się do nowych przepisów.
5. Informacje zawarte w tej instrukcji mogą ulec zmianie bez uprzedzenia.
6. Zdjęcia i rysunki nie są wiążące.

### **Odbiór i recykling przestarzałego urządzenia**



Piktogram umieszczony na twoim produkcie oznacza, że urządzenie nie może być wyrzucane do śmieci domowych. Należy je dostarczyć do odpowiedniego punktu zbierania w celu przetwarzania, odzyskiwania i recyklingu elektronicznych odpadów lub zwrócić do swojego sprzedawcy.

Przyjmując takie podejście, przyczyniasz się do ochrony środowiska, wspierasz ochronę zasobów naturalnych i zdrowia ludzkiego.

Aby uzyskać więcej informacji na temat miejsc zbierania zużytych urządzeń, możesz skontaktować się z urzędem miejskim, zakładem gospodarki odpadami komunalnymi lub zwrócić się do nas z pytaniem.